

# Lo-Carbon Sylph

**Continuous Extract Fan**

**Ventilateur d'extraction mécanique continue**

**Abluftventilator für den Dauerbetrieb**

**Continu-afvoerventilator**

Installation and Wiring Instructions

Instructions d'installation et de câblage

Installations- und Verdrahtungsanweisungen

Montage- en bekabelingsinstructies

EN

FR

DE

NL

## Stock Ref. No.

100 CV	BE 1001000352 NL/DE 8000000008
100 T	BE 1001000353 NL/DE 8000000009
100HT	BE 1001000406 NL/DE 8000000010

**220-240V~50Hz**

# **Vent-Axia®**

PLEASE READ INSTRUCTIONS IN CONJUNCTION WITH ILLUSTRATIONS. PLEASE SAVE THESE INSTRUCTIONS.

VEUILLEZ LIRE CES INSTRUCTIONS EN CONSULTANT LES ILLUSTRATIONS. CONSERVEZ CES INSTRUCTIONS POUR POUVOIR Y REVENIR EN CAS DE BESOIN.

BITTE LESEN SIE DIE ANWEISUNGEN GEMEINSAM MIT DEN ABBILDUNGEN. BITTE BEWAHREN SIE DIESE ANWEISUNGEN AUF.

LEES DE INSTRUCTIES EN BEKIJK DE ILLUSTRATIES. BEWAAR DEZE INSTRUCTIES.

IPX4





## IMPORTANT: READ THESE INSTRUCTIONS BEFORE COMMENCING THE INSTALLATION

DO NOT install this product in areas where the following may be present or occur:

- Excessive oil or a grease laden atmosphere.
- Corrosive or flammable gases, liquids or vapours.
- Ambient temperatures higher than 40°C or less than -5°C.
- Possible obstructions which would hinder the access or removal of the fan.

### SAFETY AND GUIDANCE NOTES

- All wiring to be in accordance with the current I.E.E. Regulations, or the appropriate standards of your country and **MUST** be installed by a suitably qualified person.
- The fan should be provided with a local isolator switch capable of disconnecting all poles, having a contact separation of at least 3mm.
- Ensure that the main supply (Voltage, Frequency, & Phase) complies with the rating label.
- The fan should only be used in conjunction with the appropriate products.
- The fan should only be used in conjunction with fixed wiring.
- When the Fan is used to remove air from a room containing a fuel-burning appliance, ensure that the air replacement is adequate for both the fan and the fuel-burning appliance.
- The fan should not be used where it is liable to be subject to direct water spray for prolonged periods of time.
- Where ducted fans are used to handle moisture-laden air, a condensation trap should be fitted in any vertical exhaust ducts. Horizontal ducts should be arranged to slope slightly downwards away from the fan. Ducts passing through cold voids must be suitably insulated.
- This appliance is not intended for use by persons (including children) with reduced physical, sensory or mental capabilities, or lack of experience and knowledge, unless they have been given supervision or instruction concerning use of the appliance by a person responsible for their safety.
- Young children should be supervised to ensure that they do not play with the appliance.

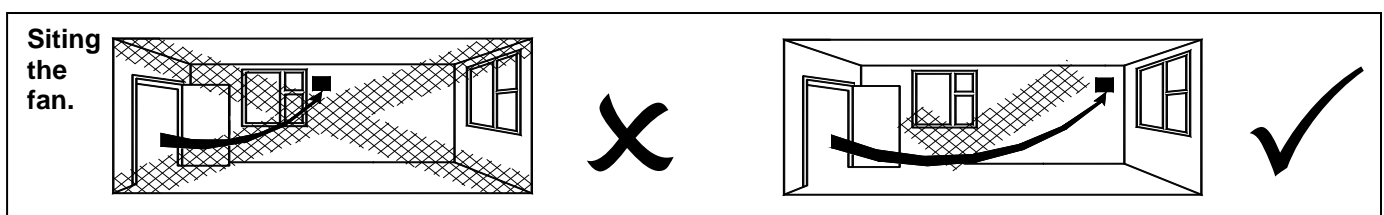


This product should not be disposed of with household waste. Please recycle where facilities exist. Check with your local authority for recycling advice.

### DESCRIPTION

The Sylph 100mm fan is a continuously running extract fan for kitchens, utility rooms, bathrooms and toilets. The fan can be wall or panel/ceiling mounted.

### A. INSTALLATION



**IMPORTANT:** The fan should only be used in conjunction with fixed wiring.

## PANEL/CEILING MOUNTING

1. For panel/ceiling mounting the fan should be installed into a closed duct system of at least 1.2m long or protected by an exterior air grille that must comply with the standard requirements of your country to prevent access to the fans impeller.
2. Cut a 105mm diameter hole.
3. Loosen the screw at the bottom of the grille and remove the front grille. Mark the screw centres through the holes in the fan back plate. Drill, plug and screw into position.
4. Attach ducting as required for the installation.
5. Wire the fan as described in the Wiring section. Adjust any settings as required (see Setup section).
6. Replace the grille and tighten the retaining screw.
7. After installation, ensure impeller rotates freely.

## WALL MOUNTING

1. For wall mounting cut a 115mm diameter hole through the wall and insert the wall sleeve. Slope the sleeve slightly downwards away from the fan. Cut to length and cement both ends into position flush with the wall faces.
2. Loosen the screw in the bottom of the grille and remove the front grille. Mark the screw centres through the holes in the fan back plate. Drill, plug and screw into position.
3. Fix exterior grille into position with the louvres positioned downwards. (Note: The grille must comply with the standard requirements of your country to prevent access to the fans impeller).
4. Wire the fan as described in Section B Adjust any settings as required (see Section C).
5. Replace the grille and tighten the retaining screw.
6. After installation, ensure impeller rotates freely.

## B. WIRING.

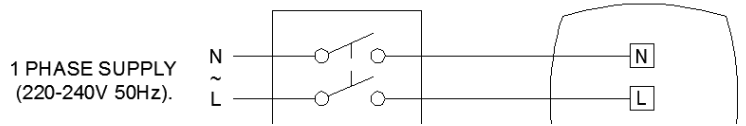


**WARNING: THE FAN AND ANCILLARY CONTROL EQUIPMENT MUST BE ISOLATED FROM THE POWER SUPPLY DURING THE INSTALLATION / OR MAINTENANCE.**

- The fan should only be used in conjunction with fixed wiring.
- The cross - sectional area of supply cord used should be ranged from 1 -1.5mm<sup>2</sup>.
- Cable entry can only be made from the rear of the fan.
- The extraction fan is suitable for connection to 220-240V 50Hz supply.
- The fan is a class II double insulated product and **MUST NOT** be earthed.

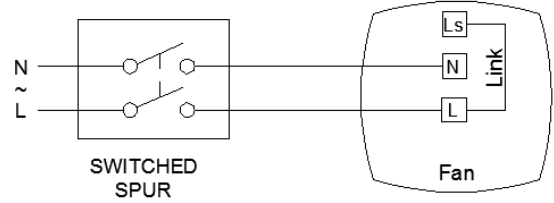
1. Select and follow the appropriate wiring diagram. **(Fig. 1, 2, 3 & 4)**
2. Check all connections have been made correctly and ensure all terminal connections and cable clamps are securely fastened.

**Fig.1 Continuous trickle with no remote boost facility (T)**



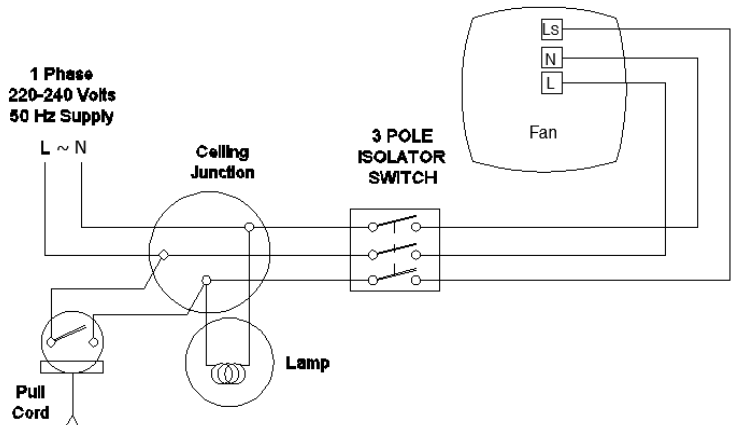
**Fig.2 Continuous Boost with no trickle facility (T, HT)**

1 PHASE SUPPLY (220-240V 50Hz).



**Note:- Link must be fitted between L & Ls**

**Fig.4 Continuous trickle with boost facility via remote switch. (T, HT)**



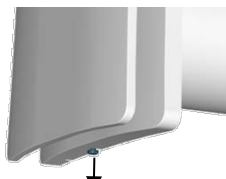
**C. SETUP**



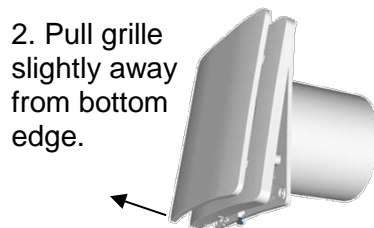
**WARNING: THE FAN AND ANCILLARY CONTROL EQUIPMENT MUST BE ISOLATED FROM THE POWER SUPPLY DURING THE INSTALLATION OR MAINTENANCE.**

**Accessing the wiring and control settings – (Fig. 5 and 6)**

**Fig.5.**

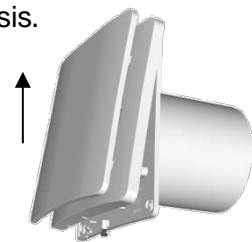


1. Loosen screw.



2. Pull grille slightly away from bottom edge.

3. Push grille upwards until clear from the fan chassis.



**Trickle speed selection (6l/s or 9l/s) – (Fig. 6)**

## EN

The fan can extract at 6l/s (22m<sup>3</sup>/h) or 9l/s (32m<sup>3</sup>/h) flow rate. The fan will boost to 15l/s (54m<sup>3</sup>/h) when the LS connection is switched.

- Factory set at **6l/s** (22m<sup>3</sup>/h).
- Remove jumper connector (JP1) if **9l/s** (32m<sup>3</sup>/h) extract flow rate is required.

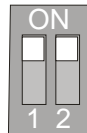
### BOOST SPEED SELECTION (Fig. 6):

The fan has two boost speed settings for different installation requirements:

- 1) Max speed: Dip switch 2 in the 'OFF' position.



- 2) 15 l/s speed: Dip switch 2 should be in the 'ON' position. (Factory set)



Dip switch 1 should be in the 'ON' position for constant trickle mode or 'OFF' for use as an intermittent fan. In this mode the fan will only run when the pullcord or LS is activated.

### Boost Timer Setting

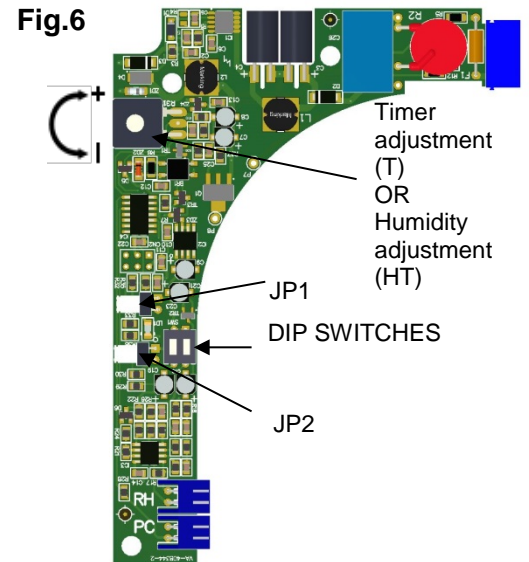
With jumper JP2 removed the fan will enter boost when the LS connection is switched. The fan can continue to boost for 15 minutes after the LS connection is switched off. With jumper JP2 in place there will be no overrun timer, when the LS connection is switched off the fan will leave boost.

### TIMER ADJUSTMENT (T MODELS) (FIG. 6)

**BEFORE ADJUSTING THE TIMER, SWITCH OFF THE MAINS SUPPLY. TIMER SHOULD ONLY BE ADJUSTED BEFORE OR DURING INSTALLATION.**

1. Remove the fan grille. The controller is factory set at 15 minutes approx. The overrun time period can be adjusted from 1-30 minutes by altering the adjuster on the control PCB.
2. To REDUCE the operating time, use a small screwdriver to turn the adjuster **Fig.6. ANTI-CLOCKWISE.**
3. To INCREASE the operating time, use a small screwdriver to turn the adjuster **Fig.6. CLOCKWISE.**
4. Replace the fan grille.

### HUMIDITY SET-POINT ADJUSTMENT (HT) (FIG. 6)



**EN**

**BEFORE ADJUSTING THE CONTROLLER, SWITCH OFF THE MAIN SUPPLY. HUMIDISTAT SHOULD ONLY BE ADJUSTED BEFORE OR DURING INSTALLATION.**

1. Remove the fan grille. The controller is factory set to switch on at about 70% RH. The humidity set point can be adjusted from 50-95%RH by altering the adjuster on the control PCB.
2. To LOWER the set-point use a small screwdriver to turn the adjuster **(Fig.6.) ANTI-CLOCKWISE**. This makes the controller MORE sensitive.
3. To RAISE the set-point use a small screwdriver to turn the adjuster **(Fig.6.) CLOCKWISE**. This makes the controller LESS sensitive.
4. Replace the fan grille.



### **SERVICING AND MAINTENANCE.**

**WARNING: THE FAN AND ANCILLARY CONTROL EQUIPMENT MUST BE ISOLATED FROM THE POWER SUPPLY DURING MAINTENANCE.**

1. At intervals appropriate to the installation, the fan should be inspected and cleaned to ensure there is no build-up of dirt or other deposits.
2. Carefully push the front panel of the grille upwards away from the base part of the grille **(Fig. 5)**.
3. Wipe the inlets and front face with a damp cloth until clean.

**The fan has sealed for life bearings, which do not require lubrication.**

### **DATA LOGGER**

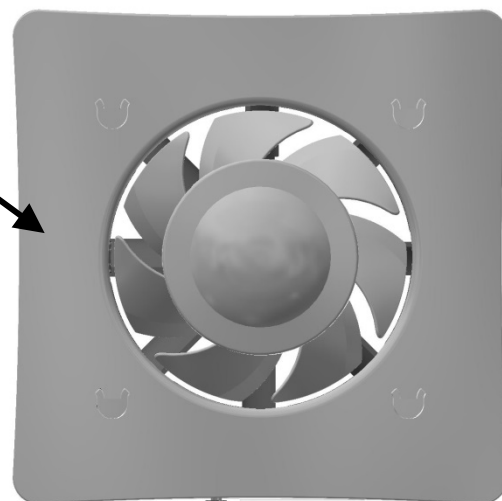
The fan records the number of days it has been running for. In order to use this feature, power to the fan needs to be switched off and the flat outer grille removed by pushing it upwards. When the fan is switched back on again, after 30 seconds, a blue LED on the electronics control board will light up (See Fig.7 for location). The LED will turn off after 5 seconds; it may then flash a number of times before it comes back on again. Count the number of flashes, if there are no flashes then the number is 0. The number of flashes represents number of thousands of days. This process is repeated 3 more times with the second set being 100s of days, third 10s of days and finally single days. The number of days recorded cannot be reset and will continue to count from the displayed number.

For example, the fan is turned on after 30 seconds; the first set of flashes counts 1, second set 6, third set there are no flashes and the final set has 9 flashes. This means the fan has run for a total of 1609 days.

**Fig. 7**

The LED will be visible through the cover here.

The LED will also illuminate when the fan is boosting via LS input.





## IMPORTANT : LISEZ CES INSTRUCTIONS AVANT D'INSTALLER CE PRODUIT

Ne pas installer ce produit dans les endroits présentant ou risquant de présenter ultérieurement une des conditions suivantes :

- Atmosphère excessivement chargée d'huile ou de graisse.
- Gaz, liquides ou émanations corrosives ou inflammables.
- Températures ambiantes supérieures à 40°C ou inférieures à -5°C.
- Obstructions possibles risquant de rendre difficile l'accès ou le retrait du ventilateur.

## REMARQUES DE SÉCURITÉ ET CONSEILS

- A.** Le câblage doit impérativement se conformer à la réglementation E.I.E. ou aux normes en vigueur dans votre pays et **DOIT** être entrepris par une personne suffisamment qualifiée.
- B.** Le ventilateur doit être muni d'un sectionneur installé sur place, capable de déconnecter tous les pôles et dont les contacts sont séparés d'au moins 3 mm.
- C.** Veillez à ce que l'alimentation secteur (tension, fréquence et phase) soit conforme aux données de la plaque signalétique.
- D.** Le ventilateur ne doit être utilisé qu'avec les produits qui conviennent.
- E.** Ce ventilateur ne doit être utilisé qu'en association avec un câblage fixe.
- F.** Si le ventilateur doit servir à évacuer l'air d'une pièce chauffée par un appareil à mazout, veillez à ce que le remplacement de l'air soit suffisant pour le ventilateur et pour l'appareil concerné.
- G.** Le ventilateur ne doit pas être utilisé dans un endroit où il risque d'être exposé directement et longtemps à des pulvérisations d'eau.
- H.** Dans le cas de ventilateurs carénés utilisés pour traiter de l'air humide, un piège à condensation doit être installé dans les conduits d'extraction verticaux, le cas échéant. Les conduits horizontaux doivent être légèrement inclinés vers le bas dans le sens opposé au ventilateur. Les conduits traversant des vides froids doivent être suffisamment isolés.
- I.** Cet appareil n'a pas été conçu pour être utilisé par des personnes (enfants inclus) à capacités physiques, sensorielles ou mentales réduites ou ne disposant pas de l'expérience ou des connaissances requises, à moins qu'elles ne soient surveillées ou instruites quant à l'utilisation de ces appareils, par la personne responsable de leur sécurité.
- J.** Surveillez les enfants, pour les empêcher de jouer avec ces appareils.



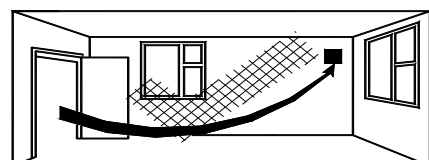
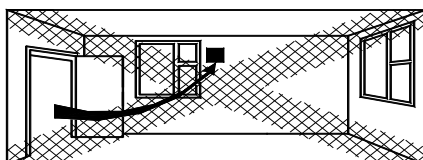
Ce produit ne doit pas être mis au rebut avec les ordures ménagères. Veuillez le recycler, si des installations prévues à cet effet sont disponibles près de chez vous. Contactez votre autorité locale, qui vous conseillera sur les procédures de recyclage.

## DESCRIPTION

Le ventilateur Sylph 100 mm est un ventilateur d'extraction continue conçue pour les cuisines, buanderies, salles de bain et toilettes. Le ventilateur peut être monté sur un mur, un panneau de cloison ou au plafond.

## A. L'INSTALLATION

Choix de l'emplacement du ventilateur.



**IMPORTANT** : Ce ventilateur ne doit être utilisé qu'en association avec un câblage fixe.

## MONTAGE SUR PANNEAU/AU PLAFOND

1. En cas de montage sur panneau/au plafond, installez le ventilateur dans un système à conduit couvert d'au moins 1,2 m de long ou protégé par une grille de prise d'air extérieure conforme aux exigences standards de votre pays, afin d'interdire tout accès à la roue du ventilateur.
2. Pratiquez un trou d'un diamètre de 105 mm.
3. Dévissez la vis située au bas de la grille et déposez la grille frontale. Marquez les centres des vis à travers les trous de la contre-plaque du ventilateur. Percez, insérez les chevilles et vissez à l'endroit de l'installation.
4. Reliez le conduit selon les besoins de l'installation.
5. Câblez le ventilateur conformément à la description de la rubrique Câblage. Ajustez les réglages en fonction de vos besoins (voir la rubrique Configuration).
6. Remontez la grille et vissez la vis de fixation.
7. Après l'installation, vérifiez que la roue tourne librement.

## MONTAGE MURAL

1. Pour un montage mural, pratiquez un trou de 115 mm de diamètre à travers le mur et insérez le manchon. Inclinez légèrement le manchon vers le bas, dans le sens opposé au ventilateur. Coupez à la longueur voulue et cimentez les deux extrémités de niveau avec les parois du mur.
2. Dévissez la vis située au bas de la grille et déposez la grille frontale. Marquez les centres des vis à travers les trous de la contre-plaque du ventilateur. Percez, insérez les chevilles et vissez à l'endroit de l'installation.
3. Fixez la grille extérieure à sa place, en veillant à ce que les ouvertures de la grille soient orientées vers le bas (remarque : - la grille doit être conforme aux exigences standards de votre pays, pour interdire l'accès à la roue des ventilateurs).
4. Câblez le ventilateur conformément à la description de la Rubrique B - Câblage. Ajustez les réglages en fonction de vos besoins (voir la rubrique C - Configuration).
5. Remontez la grille et vissez la vis de fixation.
6. Après l'installation, vérifiez que la roue tourne librement.

## B. CÂBLAGE.



**AVERTISSEMENT : LE VENTILATEUR ET L'ÉQUIPEMENT DE COMMANDE AUXILIAIRE DOIVENT ÊTRE ISOLÉS DE L'ALIMENTATION SECTEUR PENDANT L'INSTALLATION OU LA MAINTENANCE DES VENTILATEURS.**

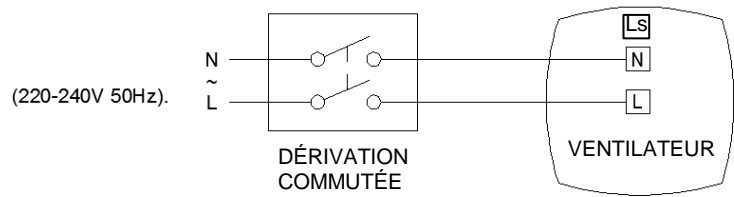
- Ce ventilateur ne doit être utilisé qu'en association avec un câblage fixe.
- Utilisez un cordon d'alimentation de section comprise entre 1 et 1,5 mm<sup>2</sup>.
- L'entrée du câble doit impérativement s'effectuer par l'arrière du ventilateur.
- Le ventilateur d'extraction est compatible avec une alimentation secteur de 220-240 volts, 50 Hz.
- Ce ventilateur est un produit à double isolation de classe II et ne **DOIT PAS** être mis à la terre.

1. Sélectionnez et suivez le schéma de câblage qui convient (**Fig. 1, 2, 3 et 4**).

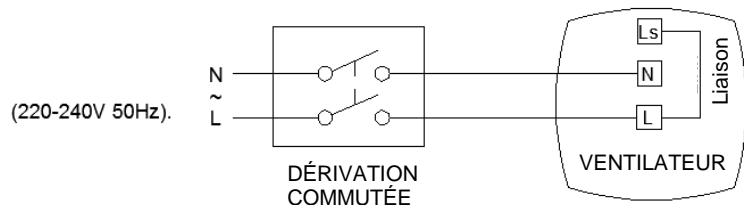


2. Vérifiez que tous les raccordements ont été correctement effectués et que les bornes de connexion et serre-câbles ont été suffisamment serrés.

**Fig.1 Débit constant continu, sans déclenchement de marche forcée à distance (T)**



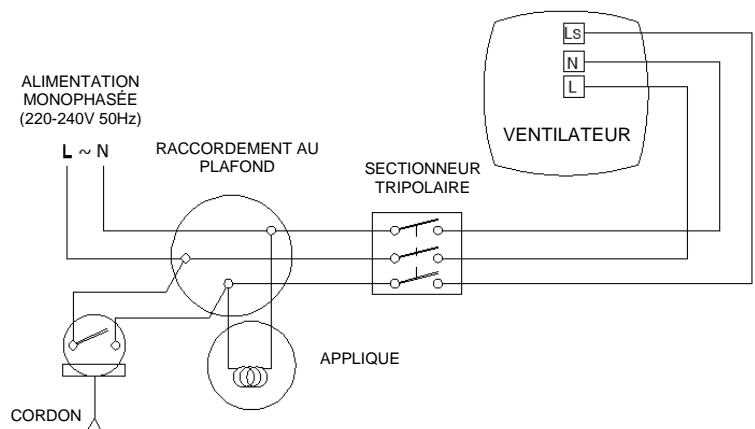
**Fig.2 Marche forcée continue sans fonctionnalité de débit constant (T, HT)**



Remarque:- L et Ls doivent être reliés

Liaison

**Fig.4 Débit constant continu, avec déclenchement de marche forcée par commutateur distant. (T, HT)**



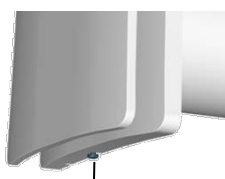
### C. CONFIGURATION



**AVERTISSEMENT : LE VENTILATEUR ET L'ÉQUIPEMENT DE COMMANDE AUXILIAIRE DOIVENT ÊTRE ISOLÉS DE L'ALIMENTATION SECTEUR PENDANT L'INSTALLATION OU LA MAINTENANCE DES VENTILATEURS.**

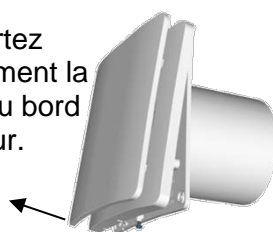
### Accès au câblage et aux paramètres de commande – (Fig. 5 et 6)

**Fig.5.**

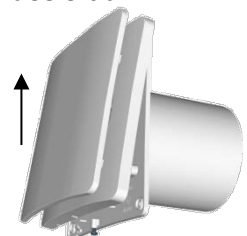


1. Dévissez la vis.

2. Écartez légèrement la grille du bord inférieur.



3. Poussez la grille vers le haut, jusqu'à ce qu'elle puisse être séparée du châssis du ventilateur.



### Sélection de la vitesse de débit constant (6 l/s ou 9 l/s) – (Fig. 6)

L'extraction s'effectue à raison de 6 l/s (22 m<sup>3</sup>/h) ou 9 l/s (32 m<sup>3</sup>/h).

Le ventilateur fonctionne en marche forcée à 15 l/s (54 m<sup>3</sup>/h) en cas de sollicitation

de la phase commutée LS.

- Réglage usine à **6 l/s** (22 m<sup>3</sup>/h).
- Retirer le cavalier de connexion (JP1) si l'installation requiert un débit d'extraction de **9 l/s** (32 m<sup>3</sup>/h).

### SÉLECTION DE LA VITESSE DE FONCTIONNEMENT EN MARCHÉ FORCÉE (Fig. 6) :

Le ventilateur est doté de deux réglages de vitesse de fonctionnement en marche forcée, adaptés à différents impératifs d'installation :

- 1) Vitesse maximale : boîtier DIP 2 sur « OFF » (Désactivé).



- 2) Vitesse 15 l/s : le boîtier DIP 2 doit être sur « ON » (Activé) (réglage usine).



Le boîtier Dip 1 doit être sur « ON » (Activé) pour un fonctionnement constant à faible débit ou sur « OFF » (Désactivé) pour une utilisation intermittente du ventilateur. Réglé sur ce mode, le ventilateur ne fonctionne que si l'utilisateur tire sur le cordon ou sollicite la phase commutée LS.

### Réglage de temporisation de la marche forcée

Si le cavalier JP2 est retiré, solliciter la phase commutée LS déclenche la marche forcée du ventilateur.

Le ventilateur peut continuer de fonctionner en marche forcée pendant 15 minutes après la coupure de la phase commutée LS. Si le cavalier JP2 est en place, la temporisation de dépassement est occultée.

Éteindre la phase commutée LS provoque l'arrêt de la marche forcée du ventilateur.

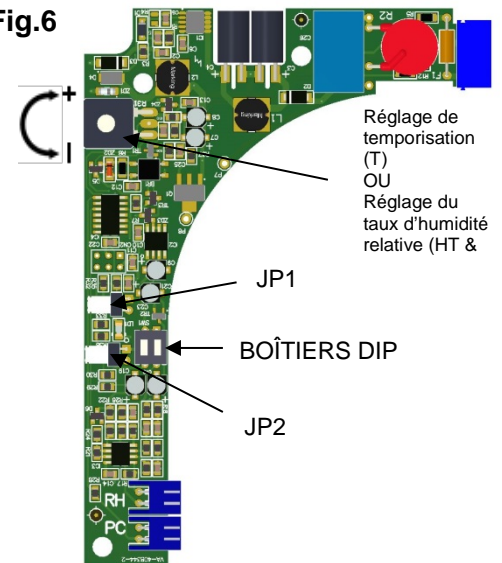
### RÉGLAGE DE TEMPORISATION (MODÈLES T)(FIG. 6)

**AVANT DE RÉGLER LA TEMPORISATION, COUPEZ L'ALIMENTATION SECTEUR. NE PROCÉDEZ AU RÉGLAGE DE TEMPORISATION**

**QU'AVANT OU PENDANT L'INSTALLATION.**

1. Retirez la grille du ventilateur. Le contrôleur est réglé à l'usine sur environ 15 minutes. Le temps de dépassement peut être réglé selon une plage de 1 à 30 minutes, par le biais du trimmer de réglage de la carte électronique de commande.
2. Pour DIMINUER le temps de fonctionnement, faites tourner le trimmer de réglage **Fig.6.** dans le sens **ANTI-HORAIRE** à l'aide d'un petit tournevis.
3. Pour AUGMENTER le temps de fonctionnement, faites tourner le trimmer de réglage **Fig.6.** dans le sens **HORAIRE** à l'aide d'un petit tournevis.
4. Remontez la grille du ventilateur.

Fig.6



**FR**

## RÉGLAGE DE LA VALEUR DE CONSIGNE DU TAUX D'HUMIDITÉ (HT) (FIG. 6)

**AVANT DE RÉGLER LE CONTRÔLEUR, COUPEZ L'ALIMENTATION SECTEUR. NE PROCÉDER AU RÉGLAGE DE L'HYGROSTAT QU'AVANT OU PENDANT L'INSTALLATION.**

1. Retirez la grille du ventilateur. Le contrôleur est réglé à l'usine pour se déclencher à un taux d'humidité relative d'environ 70%. La valeur de consigne du taux d'humidité relative (HR) est réglable de 50 à 95% HR à l'aide du trimmer de réglage de la carte électronique.
2. Pour DIMINUER la valeur de consigne, faites tourner le trimmer dans le sens **(Fig.6.)** dans le sens **ANTI-HORAIRE** à l'aide d'un petit tournevis. Ce réglage AUGMENTE la sensibilité du contrôleur.
3. Pour AUGMENTER la valeur de consigne, faites tourner le trimmer de réglage illustré dans le sens **(Fig.6.)** dans le sens **HORAIRE** à l'aide d'un petit tournevis. Ce réglage DIMINUE la sensibilité du contrôleur.
4. Remontez la grille du ventilateur.



### **ENTRETIEN ET MAINTENANCE.**

**AVERTISSEMENT : LE VENTILATEUR ET L'ÉQUIPEMENT DE COMMANDE AUXILIAIRE DOIVENT ÊTRE ISOLÉS DE L'ALIMENTATION SECTEUR PENDANT LA MAINTENANCE.**

1. Selon un programme d'intervention adapté au type d'installation, le ventilateur doit être inspecté et nettoyé pour éviter l'encrassement de l'appareil et l'accumulation d'impuretés.
2. Poussez doucement la façade de la grille vers le haut, en l'éloignant de la base de la grille **(Fig. 5).**
3. Essuyez les entrées et la façade du ventilateur à l'aide d'un chiffon humide.  
**Le ventilateur est muni de paliers hermétiques à roulements graissés à vie, qui ne nécessitent aucune lubrification.**

### **ENREGISTREUR DE DONNÉES**

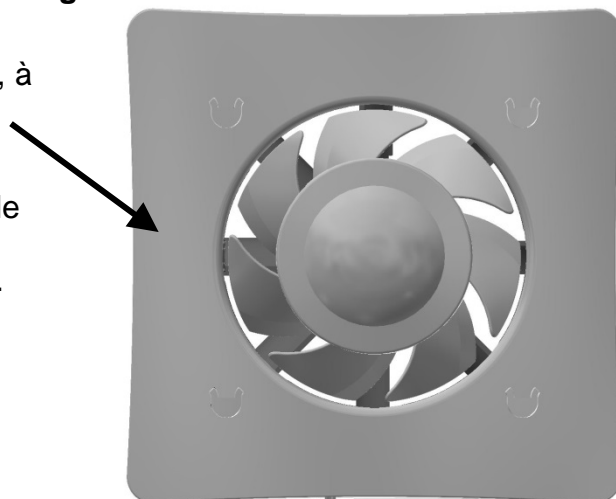
L'enregistreur de données enregistre le nombre de jours de fonctionnement du ventilateur. Pour utiliser cette fonctionnalité, le ventilateur doit être hors tension et la grille extérieure plate doit être retirée après avoir été poussée vers le haut. Au rétablissement de la tension, soit au bout de 30 secondes, un voyant bleu de la carte de commande électronique s'allume (voir la Fig.7 pour le repérer). Le voyant s'éteint au bout de cinq secondes ; il est possible qu'il clignote plusieurs fois avant de se rallumer. Comptez le nombre de clignotements ; si le voyant ne clignote pas, la valeur est 0. Le nombre de clignotements correspond au nombre de milliers de jours. Ce processus se reproduit encore à trois reprises, la seconde correspondant aux centaines de jours, la troisième aux dizaines de jours et enfin la dernière, aux unités. Le nombre de jours enregistrés ne peut pas être réinitialisé. L'enregistreur continue d'enregistrer les jours à partir de la valeur affichée.

Par exemple, si le ventilateur s'allume au bout de 30 secondes, la première série de clignotements comporte un clignotement, la deuxième six, la troisième zéro et la dernière 9. Cette séquence indique que le ventilateur fonctionne depuis 1 609 jours.

**Fig. 7**

Le voyant est visible ici, à travers le couvercle.

Le voyant s'allume également en cas de fonctionnement en marche forcée du ventilateur, déclenchée par l'entrée LS.





## WICHTIG: LESEN SIE DIE ANWEISUNGEN, BEVOR SIE DIE INSTALLATION BEGINNEN

Installieren Sie dieses Produkt NICHT in Bereichen mit den folgenden Eigenschaften:

- Betriebsklima mit übermäßig hohem Öl- oder Fettanteil.
- Aggressive oder brennbare Gase, Flüssigkeiten oder Dämpfe.
- Umgebungstemperaturen von mehr als 40 °C oder weniger als -5 °C.
- Mögliche Behinderungen, die den Zugang oder das Entfernen des Lüfters verhindern würden.

## SICHERHEIT UND LEITLINIEN

- Verdrahtungsarbeiten müssen gemäß den geltenden IEE-Bestimmungen für Verkabelungen oder den entsprechenden Standards Ihres Landes durchgeführt werden und **MÜSSEN** durch eine entsprechend qualifizierte Person durchgeführt werden.
- Der Lüfter sollte mit einem lokalen Trennschalter ausgestattet werden, der in der Lage ist, alle Pole mit einer Kontaktentfernung von mindestens 3 mm zu trennen.
- Stellen Sie sicher, dass die Stromversorgung (Spannung, Frequenz und Phase) mit den Angaben des Typenschildes übereinstimmt.
- Der Lüfter sollte nur in Verbindung mit den entsprechenden Produkten eingesetzt werden.
- Der Lüfter sollte nur in Verbindung mit fester Verdrahtung eingesetzt werden.
- Wenn der Lüfter für die Entlüftung eines Raums mit einer Kraftstoffverbrauchseinheit eingesetzt wird, muss ein ausreichender Luftaustausch für den Lüfter und die Kraftstoffverbrauchseinheit sichergestellt werden.
- Der Lüfter sollte nicht an Orten eingesetzt werden, an denen er möglicherweise für längere Zeit einem direkten Wasserstrahl ausgesetzt wird.
- Im Falle des Einsatzes von Impellern zur Abfuhr von feuchter Luft sollte eine Kühlfalle bei allen vertikalen Abluftleitungen installiert werden. Waagerechte Kanäle sollten mit leichtem Negativgefälle weg vom Lüfter installiert werden. Leitungen, die durch kalte Räume führen, müssen entsprechend isoliert sein.
- Dieses Gerät ist nicht für die Verwendung durch Personen (einschließlich von Kindern) mit eingeschränkten physischen, sensorischen oder geistigen Fähigkeiten vorgesehen, sofern dies nicht unter Aufsicht oder Anleitung hinsichtlich der Verwendung des Geräts durch eine für die Sicherheit verantwortlichen Person erfolgt.
- Kinder sollten überwacht werden, um sicherzustellen, dass das Gerät nicht als Spielzeug verwendet wird.

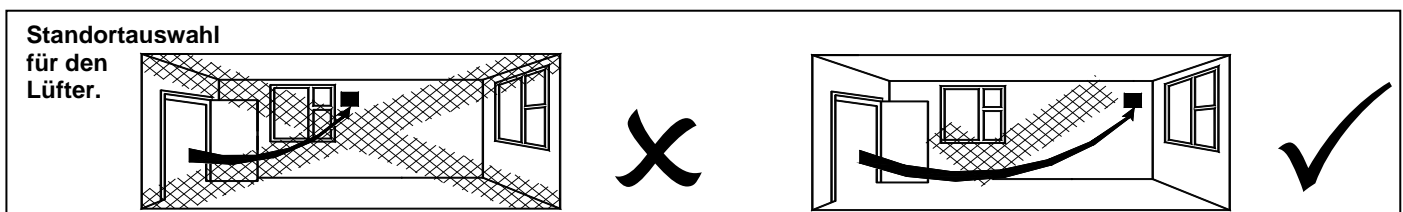


Dieses Produkt darf nicht mit dem Hausmüll entsorgt werden. Bitte entsorgen Sie das Produkt gegebenenfalls in entsprechenden Recyclingcentern. Weitere Hinweise zum Recycling erhalten Sie bei Ihren lokalen Behörden.

## BESCHREIBUNG

Der Sylph Lüfter mit 100 mm ist ein Abluftventilator für den Dauerbetrieb in Küchen, Haushaltsräumen, Badezimmern und Toiletten. Der Montage des Lüfters lässt sich an der Wand, Paneelen oder der Decke ausführen.

## A. INSTALLATION FORTFAHREN



**WICHTIG:** Der Lüfter sollte nur in Verbindung mit fester Verdrahtung eingesetzt werden.

### **PANEEL-/DECKENMONTAGE**

1. Für die Wand-/Deckenmontage sollte der Lüfter in ein geschlossenes Rohrsystem mit einer Mindestlänge von 1,2 m installiert oder durch ein Außengitter geschützt werden, das die Standardanforderungen zur Verhinderung des Zugangs zu den Laufrädern des Lüfters für Ihr Land einhält.
2. Schneiden Sie eine Öffnung mit einem Durchmesser von 105 mm.
3. Lösen Sie im Fall von Lüftern mit 100 und 150 mm die Schraube unten im Gitter und entfernen Sie das Frontgitter. Markieren Sie die Befestigungslöcher durch die Löcher der Lüfterrückplatte an der Wand. Bohren und dübeln Sie die Wand und montieren Sie.
4. Befestigen Sie die Abluftleitungen wie es die Installation erfordert.
5. Verdrahten sie den Lüfter wie in Abschnitt über die Verdrahtung beschrieben. Stellen Sie alle Einstellungen wie erforderlich ein (siehe Abschnitt Einrichtung).
6. Befestigen Sie das Gitter erneut und ziehen Sie die Halteschrauben an.
7. Stellen Sie nach der Installation sicher, dass das Laufrad des Lüfters frei rotieren kann.

### **WANDMONTAGE**

1. Nehmen Sie einen Wandausschnitt mit 115 mm vor und führen Sie die Mauerhülse ein. Sorgen Sie für ein leichtes Gefälle der Mauerhülse, fort vom Lüfter. Schneiden Sie sie auf die benötigte Länge zu und zementieren Sie beide Enden bündig mit der Wandoberfläche.
2. Lösen Sie die Schraube unten im Gitter und entfernen Sie das Frontgitter. Markieren Sie die Befestigungslöcher durch die Löcher der Lüfterrückplatte an der Wand. Bohren und dübeln Sie die Wand und montieren Sie.
3. Befestigen Sie das Außengitter und achten Sie darauf, dass die Lüftungsschlitze abwärts weisen. (Hinweis: Das Gitter muss die Standardanforderungen ihres Landes zur Verhinderung des Zugriffs auf die Laufräder des Lüfters einhalten.
4. Verdrahten sie den Lüfter wie in Abschnitt B-Verdrahtung beschrieben. Stellen Sie alle Einstellungen wie erforderlich ein (Siehe Abschnitt C-Einrichtung).
5. Befestigen Sie das Gitter erneut und ziehen Sie die Halteschrauben an.
6. Stellen Sie nach der Installation sicher, dass das Laufrad des Lüfters frei rotieren kann.

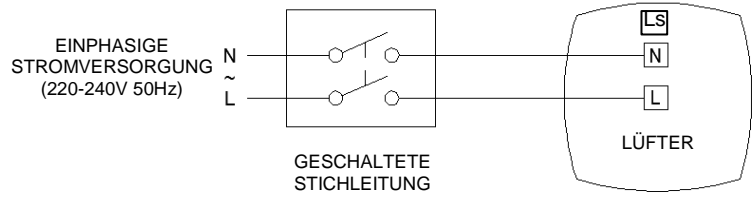
### **B. VERDRAHTUNG.**



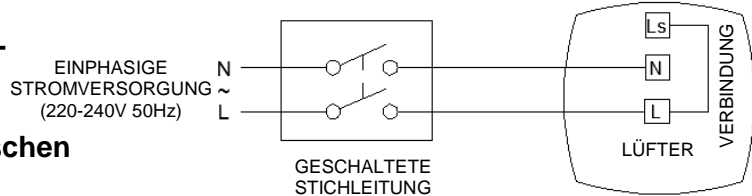
**WARNUNG: DER LÜFTER SOWIE NACHGESCHALTETE STEUERGERÄTE MÜSSEN WÄHREND DER INSTALLATION ODER WARTUNG VOM STROMNETZ GETRENNT WERDEN.**

- Der Lüfter sollte nur in Verbindung mit fester Verdrahtung eingesetzt werden.
  - Das Kabel für die Netzversorgung sollte einen Kabelquerschnitt von 1 -1.5 mm<sup>2</sup> aufweisen.
  - Das Kabel kann nur über die Rückseite des Lüfters eingeführt werden.
  - Der Abluftventilator ist geeignet für eine Stromversorgung von 220-240 V bei 50 Hz.
  - Der Lüfter erfüllt die Anforderungen der Schutzklasse II für doppelt isolierte Produkte und **MUSS NICHT** geerdet werden.
1. Wählen Sie den geeigneten Schaltplan aus und folgen Sie den Anweisungen. (**Abb. 1, 2, 3 und 4**)
  2. Stellen Sie eine ordnungsgemäße Ausführung aller Verbindungen sicher und prüfen Sie alle Klemmanschlüsse und Kabelklemmen auf sichere Befestigung.

**Abb.1 Konstanter Leerlauf ohne fernsteuerbare Boost-Funktion (T)**

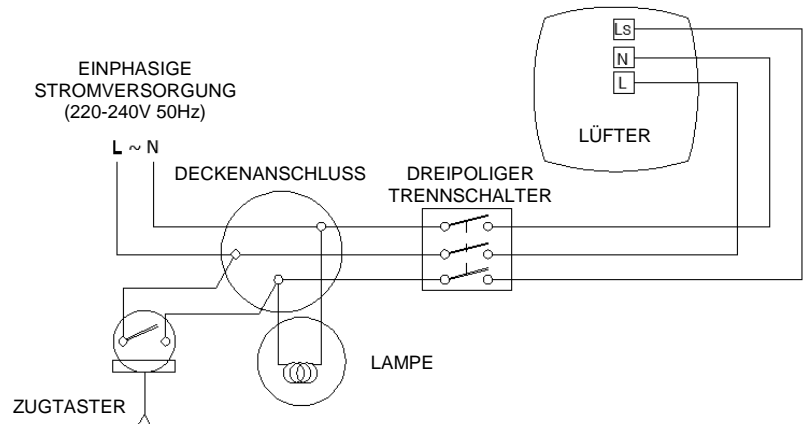


**Abb.2 Konstanter Boost ohne Leerlauf-Funktion (T, HT)**



**Hinweis: Es muss eine Verbindung zwischen L und Ls installiert werden**

**Abb.4 Konstanter Leerlauf mit Boost-Funktion über Fernschalter. (T, HT)**



**C. EINRICHTUNG**



**WARNUNG: DER LÜFTER SOWIE NACHGESCHALTETE STEUERGERÄTE MÜSSEN WÄHREND DER INSTALLATION ODER WARTUNG VOM STROMNETZ GETRENNT WERDEN.**

**Zugang zu den Verdrahtungen und Steuerungseinstellungen – (Abb. 5 und 6)**

**Abb.5.**

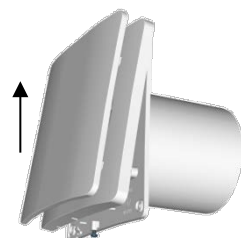


1. Lösen Sie die Schraube.

2. Ziehen Sie das Gitter leicht von der unteren Kante fort.



3. Drücken Sie das Gitter solange nach oben, bis es vom Lüftergehäuse entfernt ist.



### Auswahl der Leerlaufgeschwindigkeit (6l/s oder 9l/s) – (Abb. 6)

Die Abluftleistung des Lüfters beträgt 6 l/s (22m<sup>3</sup>/h) oder 9 l/s (32m<sup>3</sup>/h). Der Lüfter sorgt im Boostmodus für eine Abluftleistung von 15 l/s (54m<sup>3</sup>/h) wenn der LS-Anschluss geschaltet ist.

- Werkseinstellung auf **6 l/s** (22 m<sup>3</sup>/h).
- Entfernen Sie den Jumper (JP1), wenn eine Abluftleistung von **9 l/s** (32 m<sup>3</sup>/h) benötigt werden sollte.

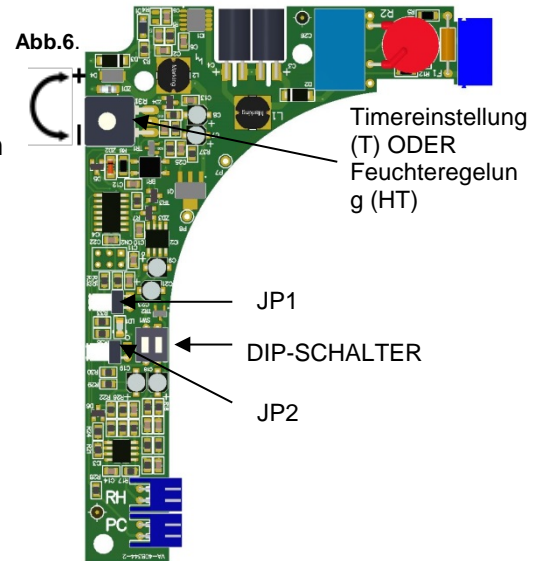
### AUSWAHL DER BOOST-GESCHWINDIGKEIT (Abb.6):

Der Lüfter verfügt über zwei Einstellungen für die Boostgeschwindigkeit für unterschiedliche Installationstypen Anforderungen:

- 1) Max. Geschwindigkeit: DIP-Schalter 2 in der Position „AUS“.



- 2) Geschwindigkeit von 15 l/s: Der DIP-Schalter 2 sollte sich in der Position „ON“ (AN) befinden. (Werkseinstellung)



Der DIP-Schalter 1 sollte sich in der Position „ON“(AN) befinden für einen konstanten Leerlaufbetrieb oder „AUS“ bei Einsatz als intermittierender Lüfter. In diesem Modus läuft der Lüfter nur dann, wenn der Zugtaster oder LS aktiviert werden.

### Timereinstellung für den Boostmodus

Bei entferntem Jumper JP2 läuft der Lüfter im Boostmodus, wenn der LS-Anschluss geschaltet wird. Der Lüfter setzt den Betrieb im Boostmodus für weitere 15 Minuten fort, wenn der LS-Anschluss deaktiviert wird. Wenn der Jumper JP2 aktiviert ist, ist kein Nachlauf-timer vorhanden; bei Deaktivierung des LS-Anschlusses verlässt der Lüfter den Boostmodus.

### TIMEREINSTELLUNG (MODELLE T) (ABB. 6)

**BITTE TRENNEN SIE VOR DER EINSTELLUNG DES TIMERS DAS GERÄT VOM STROMNETZ. TIMER DIE EINSTELLUNG DARF NUR VOR ODER WÄHREND DER INSTALLATION VORGENOMMEN WERDEN.**

1. Entfernen Sie das Lüftergitter. Das Steuergerät ist werksseitig auf ca. 15 min eingestellt. Die Dauer der Nachlaufzeit kann auf zwischen 1-30 Min. eingestellt werden, indem die Einstellvorrichtung auf dem Steuerungs-PCB betätigt wird.
2. Verwenden Sie einen kleinen Schraubendreher, um die Betriebszeit durch Drehen der Einstellvorrichtung zu VERRINGERN  
**Abb.6. IM GEGENUHRZEIGERSINN.**
3. Verwenden Sie einen kleinen Schraubendreher, um die Betriebszeit durch Drehen der Einstellvorrichtung zu ERHÖHEN  
**Abb.6. IM UHRZEIGERSINN.**
4. Montieren Sie das Lüftergitter erneut.

**DE**

## **EINSTELLUNG DES RAUMFEUCHTE-SOLLWERTS (HT) (ABB. 6)**

**BITTE TRENNEN SIE VOR DER EINSTELLUNG DES REGLERS DAS GERÄT VOM STROMNETZ. DIE EINSTELLUNG DES FEUCHTEREGLERS DARF NUR VOR ODER WÄHREND DER INSTALLATION VORGENOMMEN WERDEN.**

1. Entfernen Sie das Lüftergitter. Der Regler ist werksseitig so eingestellt, dass er bei ca. 70% RF einschaltet. Der Raumfeuchte-Sollwert kann auf einen Wert zwischen 50-95 % eingestellt werden, indem die Einstellvorrichtung der Steuerungs-PCB betätigt wird.
2. Verwenden Sie einen kleinen Schraubendreher, um den SOLLWERT durch Drehen der Einstellvorrichtung zu VERRINGERN  
**(Abb.6.) IM GEGENUHRZEIGERSINN.** Dadurch reagiert der Regler PRÄZISER.
3. Verwenden Sie einen kleinen Schraubendreher, um den Sollwert durch Drehen der Einstellvorrichtung zu ERHÖHEN  
**(Abb.6.) IM UHRZEIGERSINN.** Dadurch reagiert der Regler WENIGER PRÄZISE.
4. Montieren Sie das Lüftergitter erneut.



## **INSTANDHALTUNG UND WARTUNG.**

**WARNUNG: DER LÜFTER SOWIE NACHGESCHALTETE STEUERGERÄTE MÜSSEN WÄHREND DER WARTUNG VOM STROMNETZ GETRENNT WERDEN.**

1. Die Lüfter sollten innerhalb angemessener Intervalle inspiziert und gereinigt werden, um sicherzustellen, dass diese frei von Schmutz und anderen Ablagerungen sind.
2. Drücken Sie die Frontblende des Gitters nach oben, fort vom Unterteil des Gitters.  
**(Abb. 5).**
3. Wischen Sie den Einlässe und die Vorderseite mit einem feuchten Tuch, bis Unreinheiten beseitigt sind.

**Der Lüfter verfügt über versiegelte wartungsfreie Lager, die nicht geschmiert werden müssen.**

## **DATENLOGGER**

Der Lüfter zeichnet die Anzahl der Tage auf, die er betrieben wurde. Damit diese Funktion genutzt werden kann, muss der Lüfter ausgeschaltet und das flache Außengitter entfernt werden, indem es nach oben geschoben wird. Wenn der Lüfter erneut eingeschaltet wird, leuchtet eine blaue LED auf der elektronischen Steuertafel nach 30 Sekunden auf (Siehe Abb.7 zur Anzeige der Position). Die LED erlischt nach 5 Sekunden; anschließend blinkt diese möglicherweise einige Male auf, bevor diese erneut durchgehend leuchtet. Zählen Sie, wie oft die LED geblinkt hat. Sollte sie überhaupt nicht aufgeblinkt haben, ist dies mit der Zahl 0 gleichzusetzen. Jedes Aufblinken repräsentiert jeweils 1000 Tage. Dieses Verfahren wird noch 3 Mal wiederholt, wobei der zweite Durchgang bei jedem Blinken 100 Tage repräsentiert, der dritte Durchgang 10 Tage und schließlich einzelne Tage. Die Anzahl der aufgezeichneten Tage kann nicht zurückgesetzt werden und wird von der angezeigten Zahl weitergezählt.

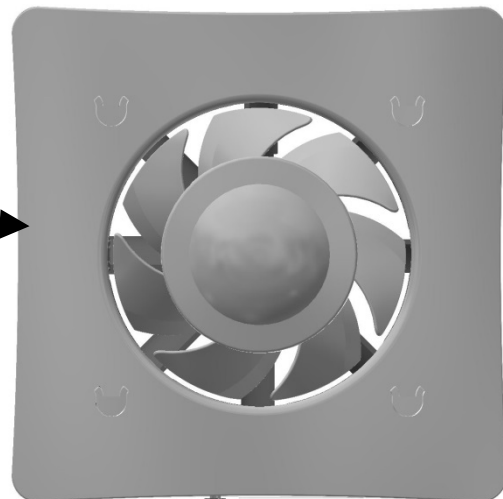
Ein Beispiel: Der Lüfter wird eingeschaltet und nach 30 Sekunden blinkt die LED im ersten Durchgang 1 Mal, im zweiten 6 Mal, im dritten 0 und schließlich 9 Mal. Das heißt, der Lüfter war für insgesamt 1609 Tage im Betrieb.

**Abb. 7**

Die LED ist durch das Gehäuse hindurch an dieser Stelle sichtbar.



Die LED leuchtet ebenfalls auf, wenn der Lüfter im Boostmodus über LS-Anschluss läuft.







## **BELANGRIJK: LEES DEZE INSTRUCTIES VOOR AANVANG VAN DE INSTALLATIE**

Dit product **NIET** installeren in ruimtes waar het onderstaande aanwezig is of voorkomt:

- Klimaat met uitzonderlijk veel olie of vet.
- Corrosieve of brandbare gassen, vloeistoffen of dampen.
- Omgevingstemperaturen hoger dan 40°C of lager dan -5°C.
- Mogelijke obstructies die toegang tot of verwijdering van de ventilator kunnen belemmeren.

### **VEILIGHEIDSAANWIJZINGEN EN RICHTLIJNEN**

- Alle bedrading moet voldoen aan de huidige regelgeving of de passende normen voor uw land en **MOET** worden geïnstalleerd door een vakman.
- De ventilator moet voorzien zijn van een aan/uitschakelaar die in staat is alle polen te scheiden die en een contactscheiding heeft van minimaal 3 mm.
- Zorg dat de netvoeding (voltage, frequentie & fase) overeenkomt met het informatielabel.
- De ventilator mag alleen samen met geschikte producten worden gebruikt.
- De ventilator mag alleen samen met vaste bekabeling worden gebruikt.
- Wanneer de ventilator wordt gebruikt om lucht uit een ruimte te zuigen waarin een op brandstof werkend apparaat staat, zorg dan dat de luchtverversing voldoende is voor zowel de ventilator als het op brandstof werkende apparaat.
- De ventilator mag niet worden gebruikt in ruimten waar hij voor langere perioden bloot kan staan aan directe waterlevel.
- Wanneer omsloten ventilatoren worden gebruikt in vochtige ruimtes moet een waterslot worden ingebouwd in de afvoerleidingen. Horizontale buizen moeten lichtelijk schuin worden geplaatst, weg van de ventilator. Leidingen die door koude ruimtes lopen moeten voldoende worden geïsoleerd.
- Personen (inclusief kinderen) die wegens hun fysieke, zintuiglijke of geestelijke vermogen of wegens hun onervarenheid of onkunde niet in staat zijn het apparaat op een veilige manier te gebruiken, mogen dit apparaat slechts gebruiken onder toezicht of met de hulp van een persoon die voor de veiligheid verantwoordelijk is.
- Jonge kinderen moeten onder toezicht staan om te voorkomen dat ze met het apparaat spelen.



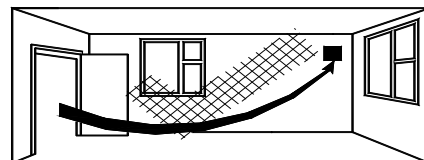
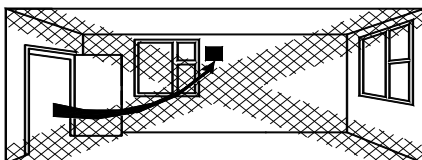
Dit product mag niet met het huishoudelijk afval worden afgevoerd. Wanneer recyclingfaciliteiten aanwezig zijn, het product recycleren. Controleer wat het recyclingadvies is van uw lokale overheid.

### **OMSCHRIJVING**

De Sylph 100 mm ventilator is een continu draaiende afzuigventilator voor keukens, bijkeukens, badkamers en toiletten. De ventilator is beschikbaar voor wand- of paneel/plafondmontage.

### **A. INSTALLATIE**

Plaatsing van de ventilator.



**BELANGRIJK:** De ventilator mag alleen samen met vaste bekabeling worden gebruikt.

### **PANEEL/PLAFONDMONTAGE**

1. Voor paneel-/plafondmontage moet de ventilator in een gesloten kanaalsysteem worden geïnstalleerd van minimaal 1,2 m lengte of door een extern luchtrooster worden beschermd. Dit moet voldoen aan de standaardvereisten in uw land om toegang tot de waaier van de ventilator te voorkomen.
2. Maak een gat met een diameter van 105 mm.
3. Draai de schroef in de onderkant van het rooster los en het rooster aan de voorzijde verwijderen. Markeer de schroefgaten via de gaten in de achterplaat van de ventilator. Boren, pluggen plaatsen en in positie vastschroeven.
4. Bevestig de kanalen als nodig voor de installatie.
5. Verbind de bekabeling in de ventilator zoals beschreven in sectie bedrading. Pas instellingen aan indien nodig (zie sectie instelling).
6. Plaats het rooster terug en draai de bevestigingsschroeven vast.
7. Zorg dat de waaier na installatie vrij kan draaien.

### **WANDMONTAGE**

1. Voor wandmontage een gat met een diameter van 115 mm in de muur maken en de muurkoker plaatsen. Richt de muurkoker lichtjes naar beneden, weg van de ventilator. Op lengte snijden en zet de uiteinde vlak met de muur in de juiste positie vast.
2. Draai de schroef in de onderkant van het rooster los en het rooster aan de voorzijde verwijderen. Markeer de schroefgaten via de gaten in de achterplaat van de ventilator. Boren, pluggen plaatsen en in positie vastschroeven.
3. Zet het buitenrooster vast met de lamellen naar beneden. (Opmerking: Het rooster moet voldoen aan de standaardvereisten in uw land om toegang tot de waaier van de ventilator te voorkomen).
4. Verbind de bekabeling in de ventilator zoals beschreven in sectie B. Pas instellingen aan indien nodig (zie sectie C).
5. Plaats het rooster terug en draai de bevestigingsschroeven vast.
6. Zorg dat de waaier na installatie vrij kan draaien.

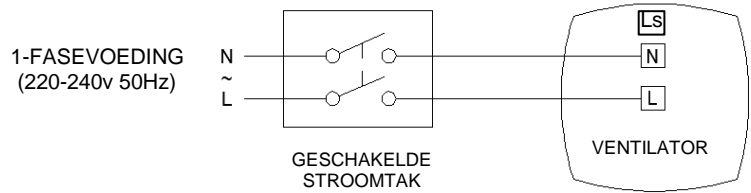
### **B. BEDRADING.**



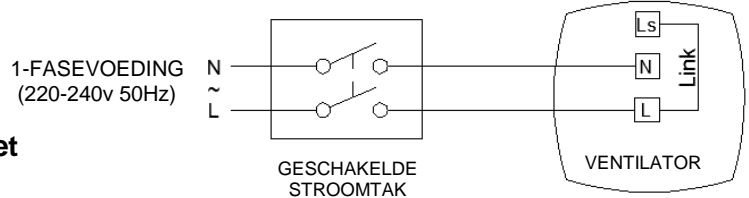
**WAARSCHUWING: DE VENTILATOR EN ONDERSTEUNENDE  
CONTROLEAPPARATUUR MOET GEÏSOLEERD WORDEN VAN DE  
STROOMVOORZIENING TIJDENS DE INSTALLATIE OF HET ONDERHOUD.**

- De ventilator mag alleen samen met vaste bekabeling worden gebruikt.
  - De diameter van het netsnoer moet liggen tussen 1 - 1,5 mm<sup>2</sup>.
  - De kabeldoorvoer is alleen aan de achterkant van de ventilator mogelijk.
  - De afzuigventilator is geschikt voor verbinding aan 220-240V 50Hz voeding.
  - De ventilator is een klasse II dubbel geïsoleerd product en **MAG NIET** geaard zijn.
1. Kies het juiste aansluitschema in en volg dit op. (**Fig. 1, 2, 3 & 4**)
  2. Controleer of alle verbindingen juist zijn aangesloten en dat alle contactaansluitingen en kabelklemmen goed vast zitten.

**Fig.1 Continubedrijf zonder boostmogelijkheid op afstand (T)**

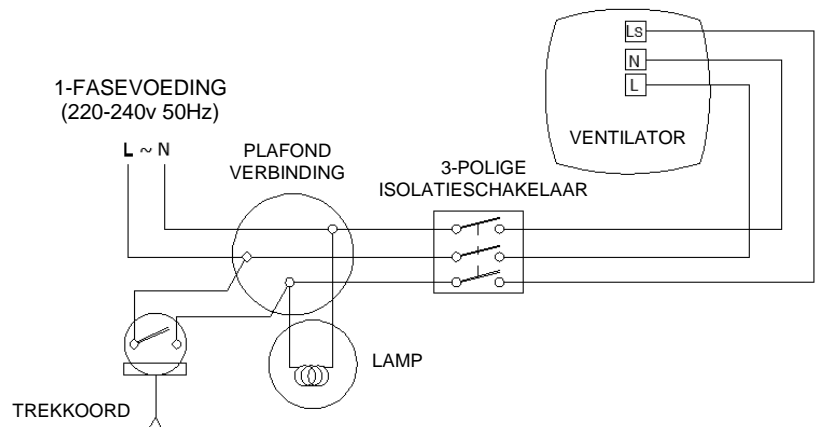


**Fig.2 Continubootst zonder vertragsmogelijkheid (T, HT)**



**Opmerking:-** Verbinding tussen L & Ls moet worden gemaakt

**Fig.4 Continubedrijf met boostmogelijkheid via afstandsschakelaar (T, HT)**



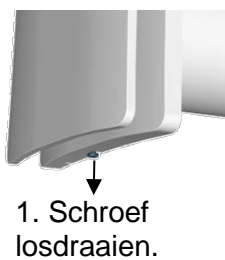
**C. INSTELLING**



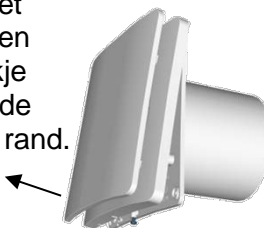
**WAARSCHUWING: DE VENTILATOR EN ONDERSTEUNENDE CONTROLEAPPARATUUR MOET GEÏSOLEERD WORDEN VAN DE STROOMVOORZIENING TIJDENS DE INSTALLATIE OF HET ONDERHOUD.**

**Toegang tot de bekabeling en regelinstellingen - (Fig. 5 en 6)**

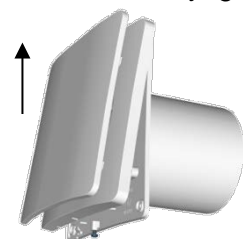
**Fig.5.**



2. Trek het rooster een klein stukje weg van de onderste rand.



3. Druk het rooster naar boven tot het chassis van de ventilator vrij ligt.



**Selectie lage snelheid (6 l/s of 9 l/s) - (Fig. 6)**

**NL**

De ventilator voert lucht af met een debiet van 6 l/s (22 m<sup>3</sup>/h) of 9 l/s (32 m<sup>3</sup>/h).

De ventilator versnelt naar 15 l/s (54 m<sup>3</sup>/h) als de LS-verbinding wordt omgezet.

- Fabrieksinstelling op **6 l/s** (22 m<sup>3</sup>/h).
- Verwijder de jumperaansluiting (JP1) wanneer de afvoerluchthoeveelheid **9 l/s** (32 m<sup>3</sup>/h) moet zijn.

### **SELECTIE SNELHEIDSBOOST (Fig. 6):**

De ventilator heeft twee boostinstellingen voor verschillende installatievereisten:

- 1) Max snelheid: Dip switch 2 in de 'UIT'-positie.



- 2) Snelheid 15 l/s: Dip switch 2 moet in de 'ON'(AAN)-positie staan. (fabrieksinstelling)



Dip switch 1 moet in de 'ON'(AAN)-positie staan voor de continusnelheidsmodus of 'UIT' voor gebruik als een intermitterende ventilator. In deze modus draait de ventilator alleen als het trekkoord of de LS is geactiveerd.

### **Instelling boosttimer**

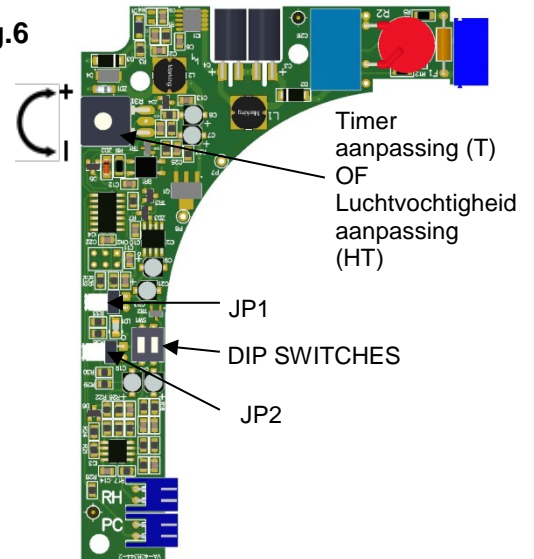
Wanneer jumper JP2 is verwijderd krijgt de ventilator een boost als de LS-verbinding wordt ingeschakeld. Deze boost kan tot 15 minuten duren, nadat de LS-verbinding is uitgeschakeld. Wanneer jumper JP2 aanwezig is werkt de uitlooptimer niet, als de LS-verbinding wordt uitgeschakeld verlaat de ventilator de boostmodus.

### **TIMER AANPASSING (T-MODELLEN) (FIG. 6)**

**VOOR DE TIMER WORDT AANGEPAST, DE STROOMTOEVOER UITSCHAKELEN. TIMER MAG ALLEEN VOOR OF TIJDENS INSTALLATIE WORDEN INGESTELD.**

1. Verwijder het rooster van de ventilator. De regelaar is fabrieksingesteld op ongeveer 15 minuten.  
De uitlooptijd kan worden aangepast tussen 1-30 minuten via de verstelinrichting op de bedienings-PCB.
2. Om de bedrijfstijd te **VERKORTEN** draait u de regelaar met een kleine schroevendraaier **Fig.6. LINKSOM**.
3. Om de bedrijfstijd te **VERLENGEN** draait u de regelaar met een kleine schroevendraaier **Fig.6. RECHTSOM**.
4. Plaats het rooster van de ventilator terug.

**Fig.6**



## AANPASSING LUCHTVOCHTIGHEIDSWAARDE (HT) (FIG. 6)

**VOOR DE REGELAAR WORDT AANGEPAST, DE STROOMTOEVOER UITSCHAKELEN. HYGROSTAAT MAG ALLEEN VOOR OF TIJDENS INSTALLATIE WORDEN INGESTELD.**

1. Verwijder het rooster van de ventilator. De regelaar staat af fabriek op ongeveer 70% RV. De luchtvochtigheidswaarde kan worden aangepast in een bereik van 50 - 95% RV via de verstelinrichting op de bedienings-PCB.
2. Om de ingestelde waarde te **VERLAGEN** draait u de regelaar **(Fig.6.) LINKSOM**. Hierdoor wordt de regelaar **GEVOELIGER**.
3. Om de ingestelde waarde te **VERHOGEN** draait u de regelaar **(Fig.6.) RECHTSOM**. Hierdoor wordt de regelaar **MINDER** gevoelig.
4. Plaats het rooster van de ventilator terug.



### **REPARATIE EN ONDERHOUD.**

**WAARSCHUWING: DE VENTILATOR EN ONDERSTEUNENDE CONTROLEAPPARATUUR MOETEN GEÏSOLEERD WORDEN VAN DE STROOMVOORZIENING TIJDENS DE INSTALLATIE OF HET ONDERHOUD.**

1. De ventilator moet op bij de installatie passende tussenpozen worden geïnspecteerd en schoongemaakt om ophoping van vuil en andere afzetting te voorkomen.
2. Druk het paneel aan de voorzijde van het rooster voorzichtig omhoog, weg van het bevestigingselement van het rooster **(Fig. 5)**.
3. Wrijf de inlaten en de voorkant met een vochtige doek schoon.

**De ventilator heeft gesealde, voor levensduur gesmeerde lagers, deze hoeven dus niet te worden gesmeerd.**

## DATALOGGER

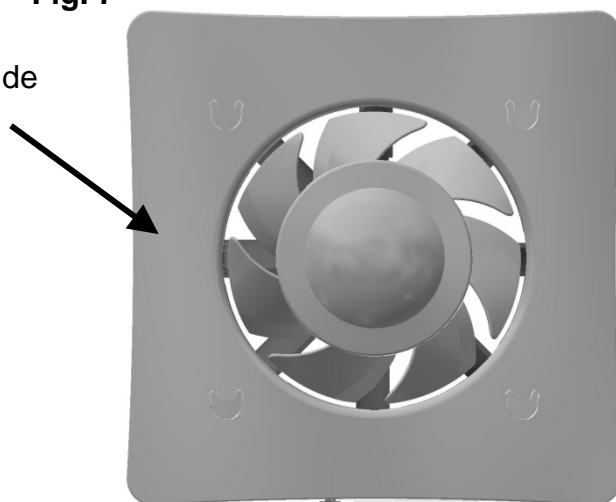
De ventilator registreert het totale aantal dagen dat de ventilator heeft gedraaid. Om deze functie te gebruiken moet de voeding naar de ventilator zijn uitgeschakeld en het platte buitenste rooster moet worden verwijderd door het omhoog te duwen. Zodra de ventilator weer wordt ingeschakeld licht na 30 seconden een blauwe led op het elektronische bedieningspaneel op (zie fig. 7 voor locatie). Na 5 seconden gaat de led uit; hij kan een paar keer knipperen voor hij weer aanspringt. Tel het aantal keren dat hij knippert, als hij niet knippert is het aantal 0. Elke keer dat de led knippert staat voor 1000 dagen. Dit proces wordt nog 3 keer herhaald, de tweede set staat voor 100 dagen, de derde voor 10 dagen en uiteindelijk voor een enkele dag. Het aantal geregistreerde dagen kan niet worden gereset en de ventilator blijft doortellen vanaf het weergegeven aantal.

Een voorbeeld: de ventilator wordt ingeschakeld en na 30 seconden knippert de eerste set 1 keer, de tweede set 6 keer, en de derde set knippert niet. De laatste set knippert 9 keer. Dit betekent dat de ventilator in totaal 1609 dagen heeft gedraaid.

**Fig. 7**

Hier kunt u de led door de afdekking heen zien.

De led brandt ook als de ventilator versnelt via de LS-input.







## The **Vent-Axia** Guarantee

Applicable only to products installed and used in Belgium, the Netherlands or Germany. For details of guarantee outside these countries, contact your local supplier.

Vent-Axia guarantees its products for two years from date of purchase and for a maximum of 30 months after date of production against faulty material or workmanship. The assembly and disassembly costs do not fall under the guarantee.

In the event of any part being found to be defective, the product will be repaired, or at Vent-Axia's option replaced, without charge, provided that the product:

- Has been installed and used in accordance with the instructions given with each unit.
- Has not been connected to an unsuitable electricity supply. (The correct electricity supply voltage is shown on the product rating label attached to the unit).
- Has not been subjected to misuse, neglect or damage.
- Has not been modified or repaired by any person not authorised by the company.
- Has been used with prescribed parts that have been supplied by the manufacturer.

### IF CLAIMING UNDER TERMS OF GUARANTEE

Please return the complete product, carriage paid to your original supplier or nearest Vent-Axia Centre, by post or personal visit. Please ensure that it is adequately packed and accompanied by a letter clearly marked "Guarantee Claim" stating the nature of the fault and providing evidence of date and source of purchase.

Vent-Axia reserves the right to product alterations and software updates without the necessity to update any previously delivered products.

The guarantee is offered to you as an extra benefit, and does not effect your legal rights

# **Vent-Axia**<sup>®</sup>

[www.vent-axia.be](http://www.vent-axia.be)  
[www.vent-axia.nl](http://www.vent-axia.nl)  
[www.vent-axia.de](http://www.vent-axia.de)